

Lamborghini Huracán EVO - Arancio

3D Puzzle



5204 cm³ (317.57 cu in)



640 CV (470kW) @ 8000 rpm



>325 km/h (mph > 202)



0 - 100 km/h (0-62mph) 2,9 s



V10



Ravensburger

1

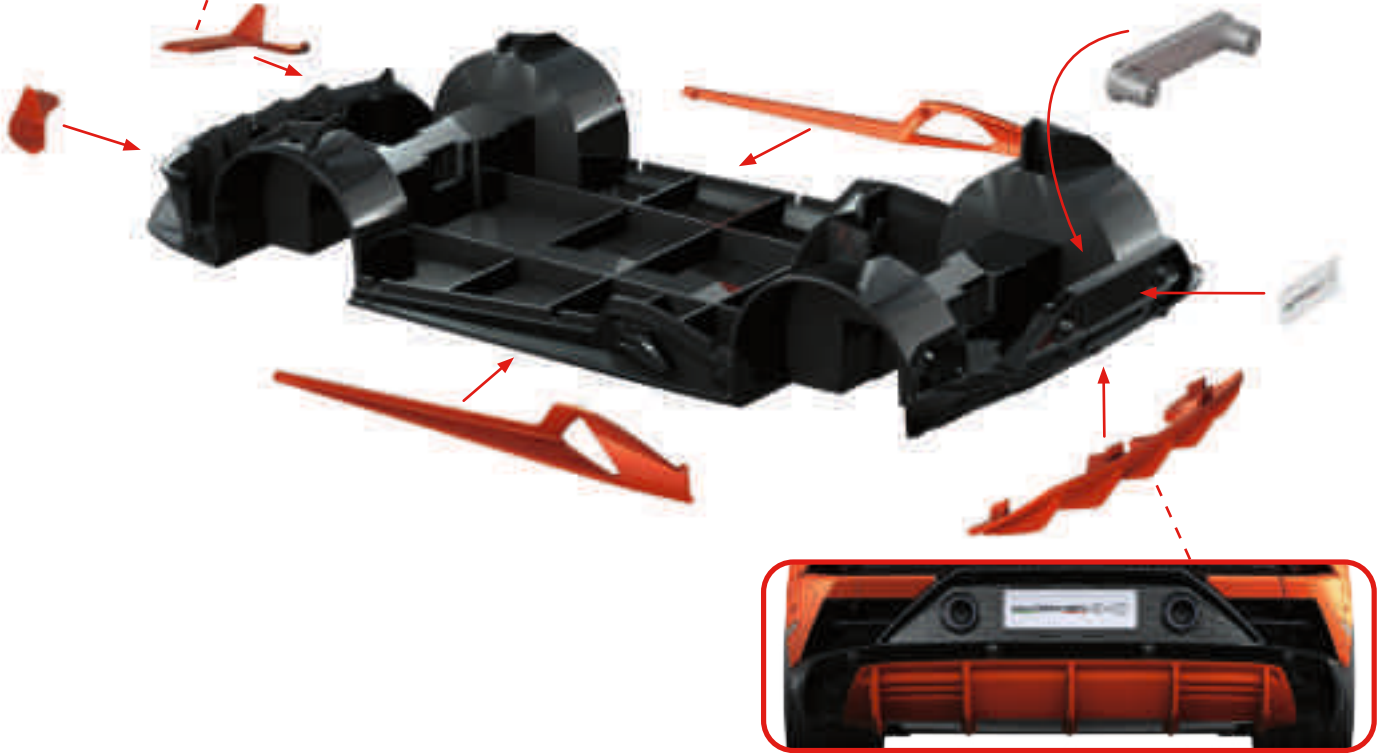

2

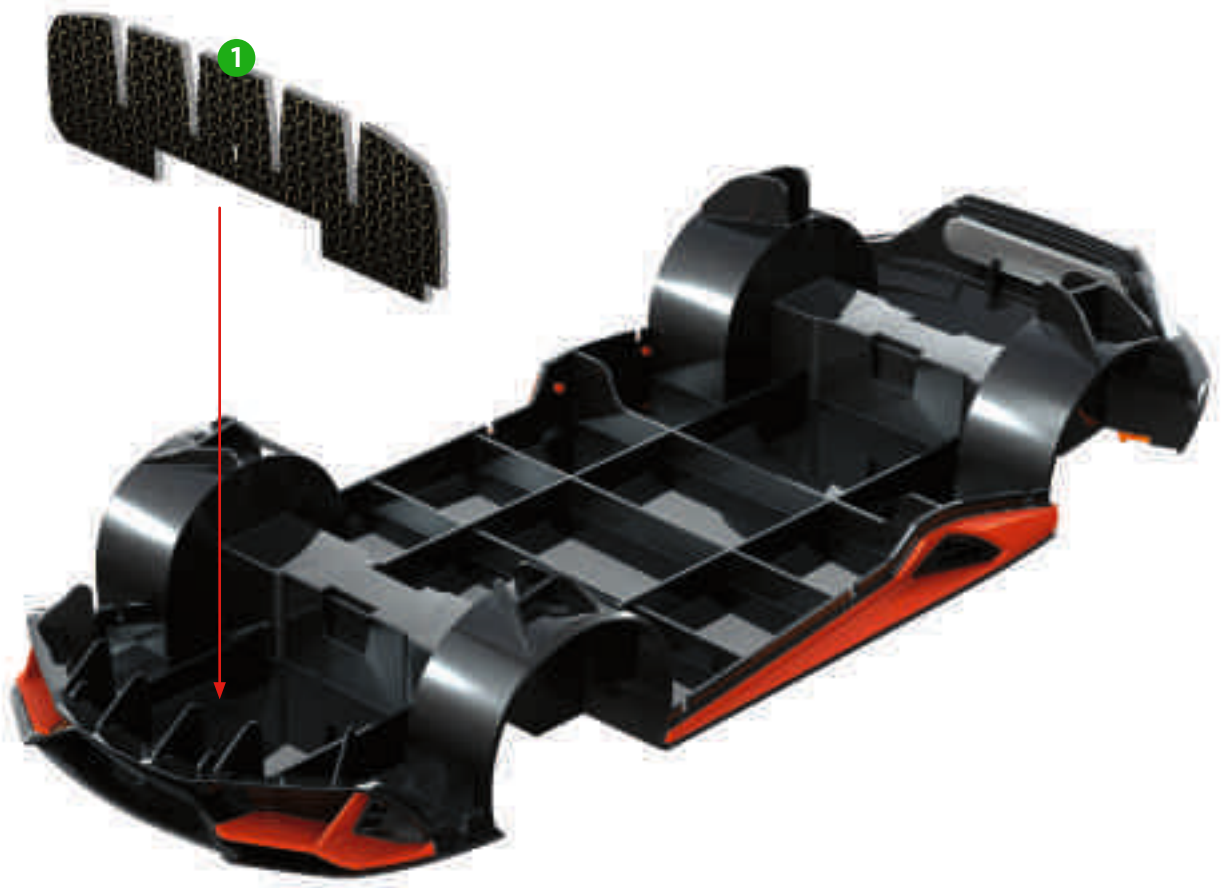

3



4

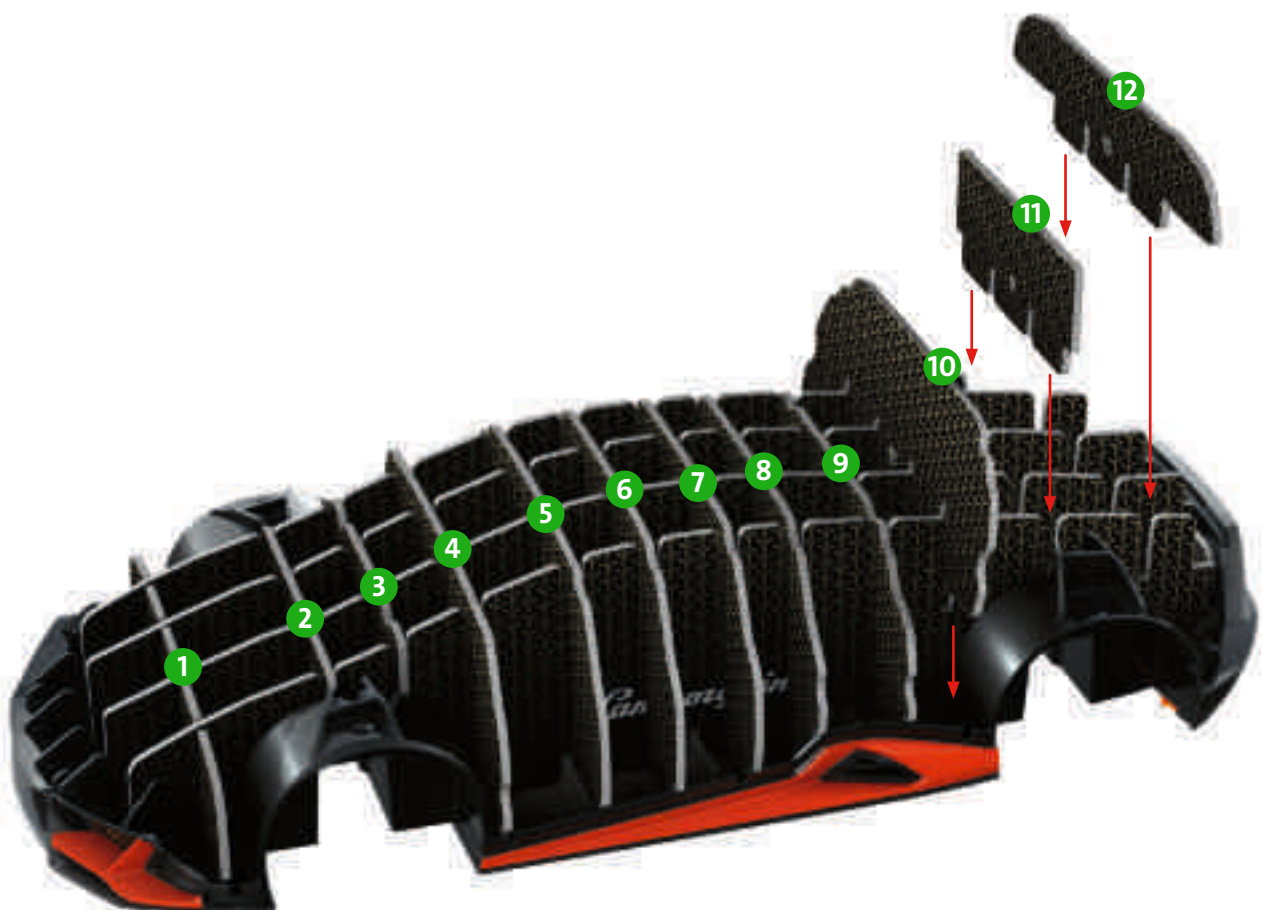

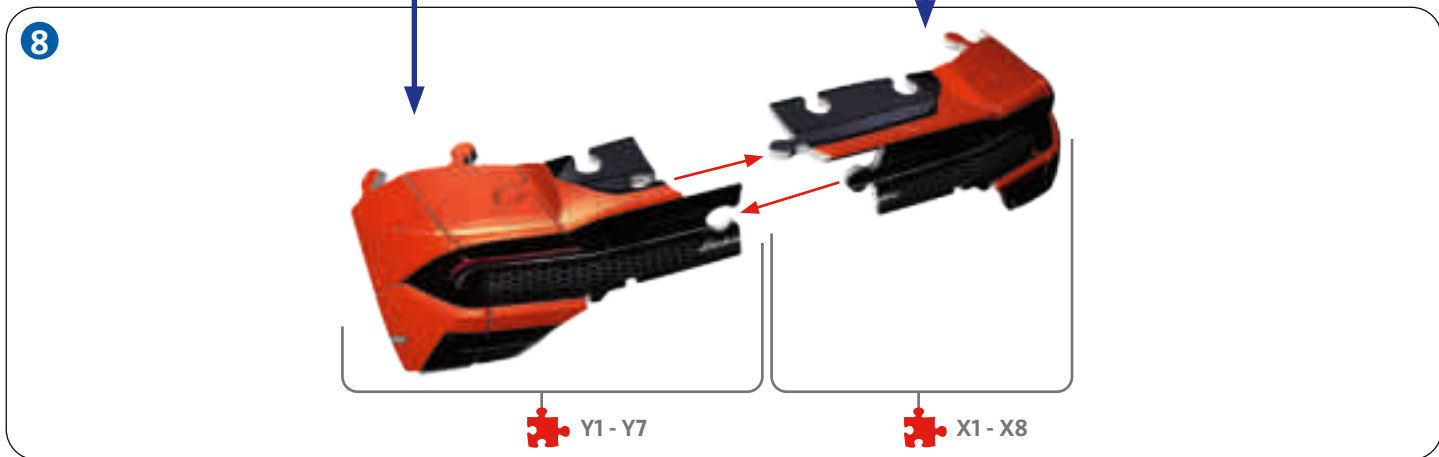
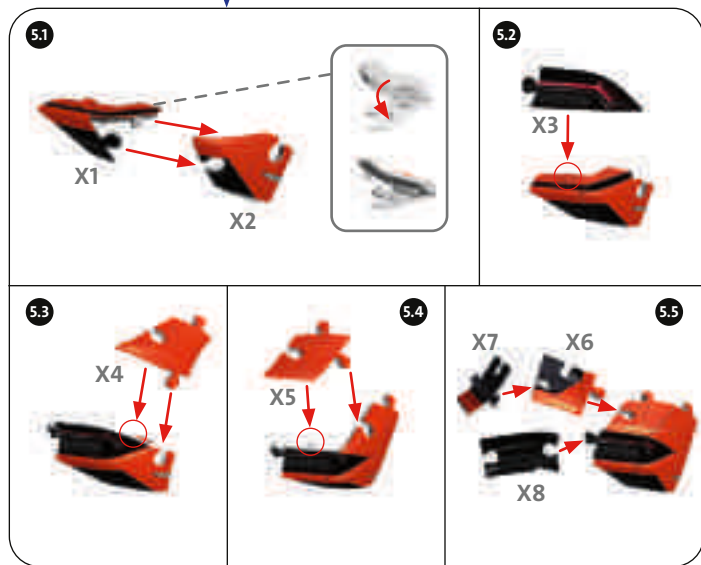
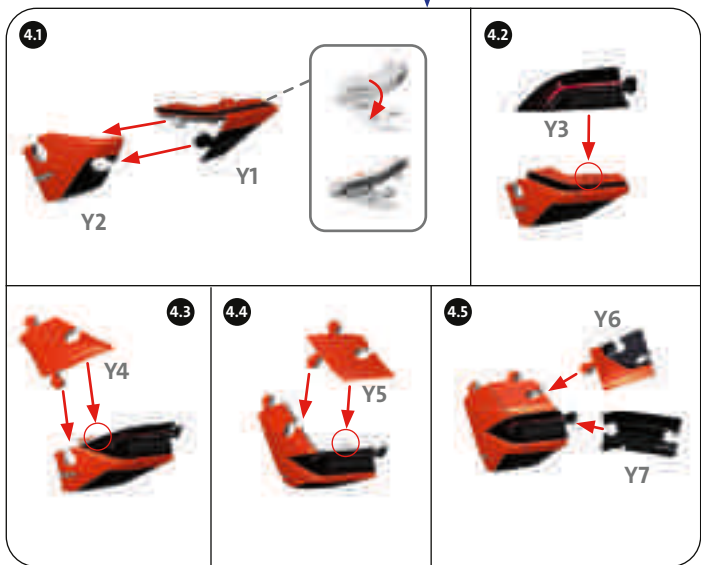
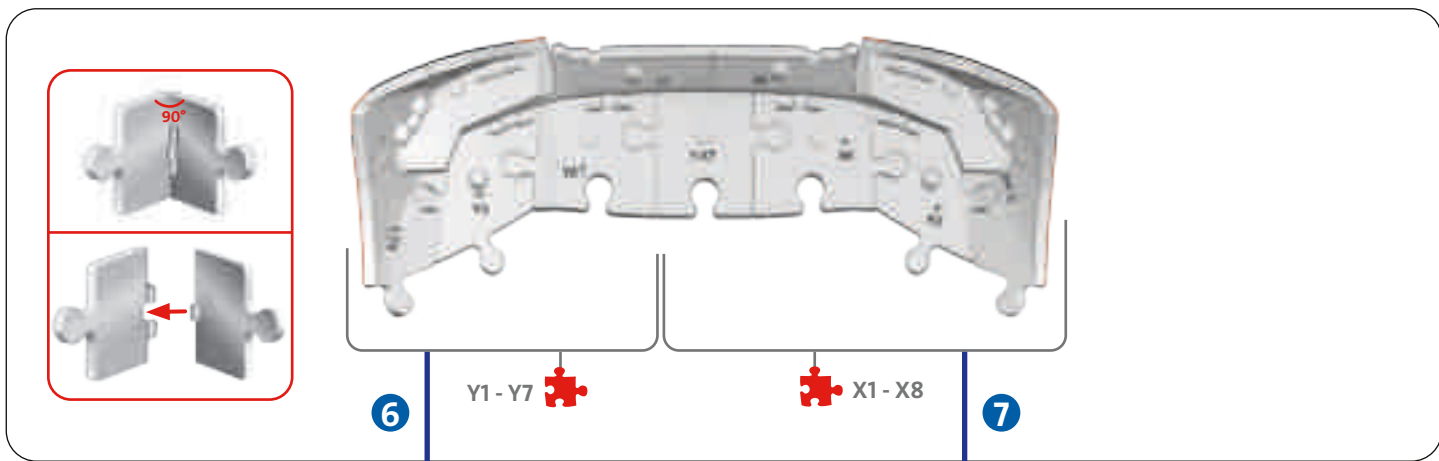
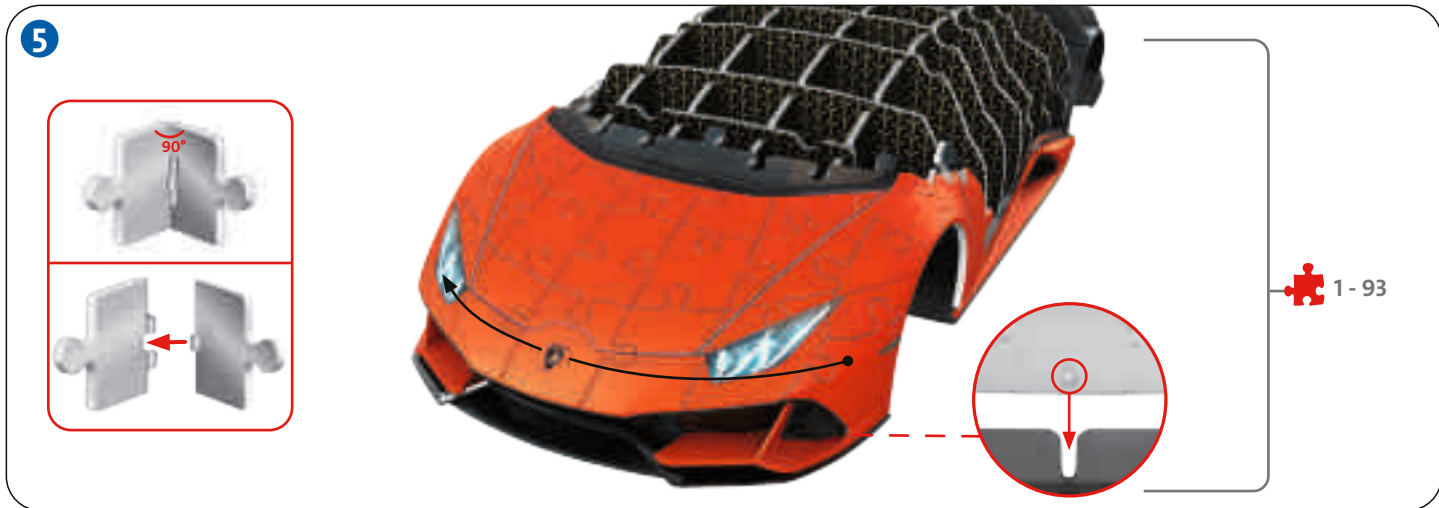

9

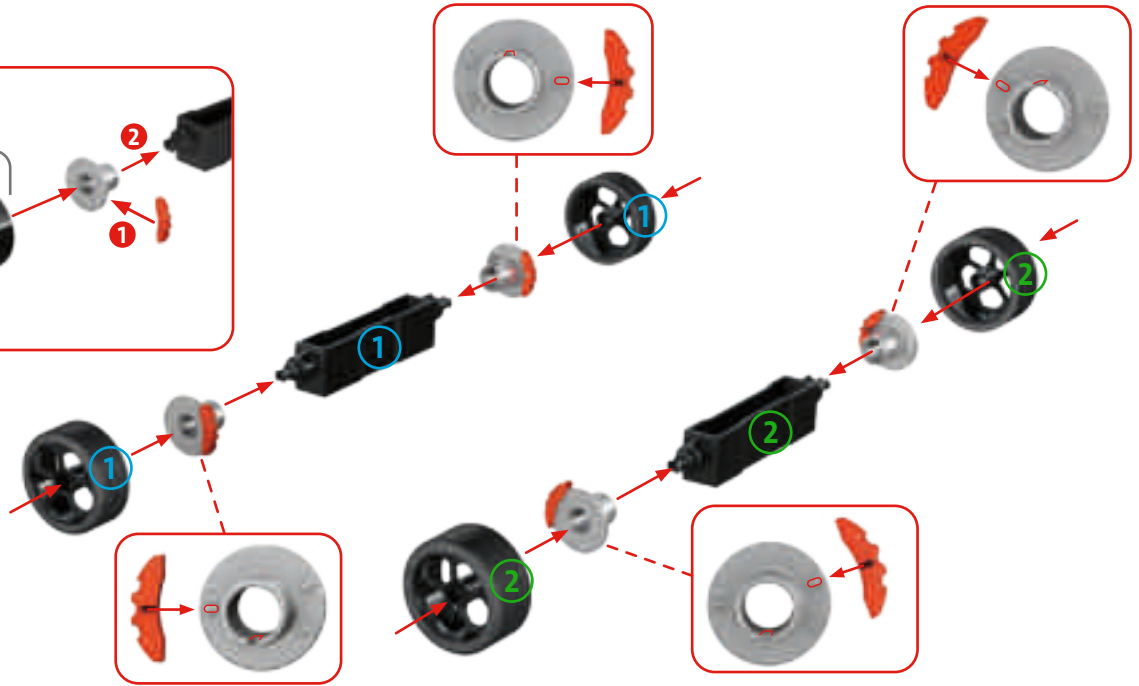
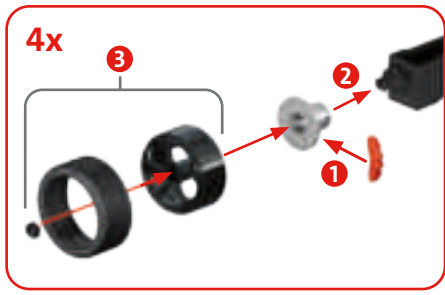

10

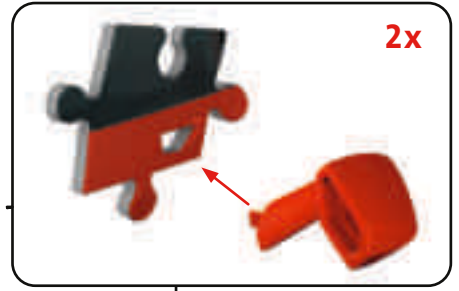

25 & 35





Der Lamborghini Huracán EVO bringt alles mit, was das Herz von Supersportwagenliebhabern höherschlagen lässt. Die 640 PS des leistungsstarken 5,2-Liter-V10-Motors verleihen dem Wagen eine gewaltige Kraft und eine nahezu beängstigende Beschleunigung, welche ihn in nur 2,9 Sekunden auf Tempo 100 katapultiert und ihm eine Höchstgeschwindigkeit von 325 km/h verleiht. Das markante und elegante Design sowie der kernige Sound des Zehnzylindermotors versetzen jeden in Staunen, der ihn vorbeirauschen sieht und hört.

Aber auch das Handling dieses Supersportwagens wartet mit einer Reihe interessanter Merkmale und Funktionen auf, wie z. B. der Fahrdynamikregelung der neuesten Generation. Der Huracán EVO verfügt über eine neue Lamborghini-Hinterradlenkung und ein Torque-Vectoring-System, welches das Antriebsmoment perfekt an die vier Räder verteilt. Das Herzstück des Fahrzeugs ist die neue Funktion Lamborghini Dinamica Veicolo Integrata (LDVI): eine Zentraleinheit, die das Dynamikverhalten des Fahrzeugs bis ins kleinste Detail steuert. Je nach den Eingaben des Fahrers, den äußeren Bedingungen und dem gewählten Fahrmodus nimmt es die Wünsche des Fahrers vorweg, indem es eine „Feedforward-Logik“ anstelle einer Feedback-Logik einsetzt - kurz: Vorhersage statt Reaktion. Zudem überzeugt der italienische Supersportwagen mit einem unverwechselbaren Design und ausgefeilter Aerodynamik, ohne dabei die ikonischen Linien von Lamborghini zu verfälschen. Über den ANIMA-Wahlschalter können verschiedene Fahrmodi ausgewählt werden. Im STRADA-Modus ist der Huracán EVO agil und wendig und sorgt für ein angenehmes Fahrvergnügen, während er sich im SPORT-Modus intuitiv, sportlich und überaus dynamisch verhält. Der CORSA-Modus macht den Huracán EVO reaktionsschnell und fit für die extremsten Rennstrecken.

Mit dem Huracán EVO wird der Begriff „Evolution“ neu definiert: Er ist immer einen Schritt voraus und definiert die Parameter in seinem Bereich neu.

Die ausgesprochene Liebe zum Detail und das emotionale Design finden sich auch originalgetreu im Maßstab 1:18 in diesem 3D Puzzle wieder. Mithilfe der beweglichen Räder verwandeln Sie Ihr Wohnzimmer in eine Rennstrecke – ein echtes Highlight in jedem Zuhause.

The Lamborghini Huracán EVO has everything that makes the hearts of super sports car enthusiast's race. The 640 hp of the powerful 5.2-liter V10 engine gives the car tremendous power and thrilling acceleration, which catapults it to 62 mph in just 2.9 seconds, granting a top speed of 325 km/h. The distinctive and elegant design plus the gritty sound of the ten-cylinder engine amazes anyone who sees and hears it whizzing by.

The handling of this super sports car boasts a variety of innovative features and functions, such as the next-generation vehicle dynamic control. The Huracán EVO features the new Lamborghini rear-wheel steering and a torque vectoring system working on the four wheels, while at the heart of the car is the new feature of Lamborghini Dinamica Veicolo Integrata (LDVI): a Central Processing Unit that controls every aspect of the car's dynamic behaviour, fully integrating all of the car's dynamic systems and set-up to anticipate the next move and needs of the driver, interpreting this into perfect driving dynamics.

The Italian super sports car also features a distinctive design that defines the aerodynamic superiority and enhanced driving dynamics while keeping Lamborghini's iconic lines and DNA. Thanks to the ANIMA controller different driving modes can be selected. In STRADA, the Huracán EVO is agile and capable for driving enjoyment, whereas in SPORT it becomes playful, intuitive and extremely exciting. In CORSA the Huracán EVO is sharp, reactive and exhilarating for the most extreme driving environments, such as racetracks.

The Huracán EVO is the very definition of evolution: it is a step ahead, redefining the segment parameters.

The extraordinary attention to detail and the emotional design are also true to the original on a scale of 1:18 in this 3D puzzle. Thanks to the rotating wheels, you can turn your living room into a racetrack and make it a real highlight in any home.

Le cœur des passionnés de voitures de course va s'emballer à la vue de la célèbre Lamborghini Huracán EVO. Son puissant moteur V10 5.2l à 640 ch lui confère une accélération trépidante qui la catapulte en seulement 2,9 secondes à 100 km/h et jusqu'à une vitesse de pointe de 325 km/h. Son design sophistiqué et racé ainsi que le son sourd de son moteur à dix cylindres impressionnent les spectateurs témoins d'un passage en trombe.

Cet engin de sportivité bénéficie d'une tenue de route perfectionnée par un éventail de fonctionnalités innovantes de nouvelle génération, telles que le contrôle anticipé du véhicule. La Huracán EVO est dotée de quatre roues directrices gratifiées d'une nouvelle direction arrière Lamborghini et d'un transfert du couple réparti sur les quatre roues, tandis qu'au cœur du bolide bat la nouvelle Lamborghini Dinamica Veicolo Integrata (LDVI) : cette unité centrale de traitement contrôle chaque aspect du comportement de la voiture en intégrant tous ses systèmes et réglages afin d'anticiper les gestes et souhaits du conducteur et de les traduire en une dynamique de conduite parfaite.

Le véhicule italien arbore en outre un design distinctif, marqué par la supériorité de l'aérodynamisme et une performance de conduite améliorée, sans négliger pour autant les lignes emblématiques et l'ADN de Lamborghini. Le sélecteur ANIMA permet de sélectionner différents modes de conduite. En mode STRADA, la Huracán EVO est agile et axée sur le plaisir de conduite tandis qu'en mode SPORT, elle devient joueuse, intuitive et parfaitement captivante. En mode CORSA, la Huracán EVO arbore une conduite nette, réactive et grisante sur les environnements de conduite les plus extrêmes, tels les circuits de course.

La Huracán EVO est l'évolution du V10 le plus réussi de Lamborghini : avec une longueur d'avance, elle redéfinit les paramètres de son segment.

Un extraordinaire souci du détail et du design émotionnel en parfaite harmonie avec l'original se reflète dans ce puzzle 3D réalisé à l'échelle 1:18. Grâce aux roues qui tournent réellement, votre salon se métamorphosera en piste de course et vous sublimerez votre décoration intérieure.



La Lamborghini Huracán EVO ha dotazioni e prestazioni emozionanti per gli appassionati di auto supersportive. I 640 CV del potente motore V10 da 5,2 litri le conferiscono una potenza incredibile e un'accelerazione da brivido, che la proiettano da 0 a 100 km/h in soli 2,9 secondi e le permettono di raggiungere la velocità massima di 325 km/h. Il design inconfondibile ed elegante della Huracán EVO e il sound ruggente del motore a dieci cilindri stupiscono chiunque la veda e la senta sfrecciare. L'handling di questa supersportiva presenta alcune finezze e novità, fra cui l'innovativa dinamica di guida. La Huracán EVO, caratterizzata da ruote posteriori sterzanti e ripartizione della coppia tramite Torque Vectoring sulle quattro ruote motrici, è connessa al nuovo sistema Lamborghini Dinamica Veicolo Integrata (LDVI): una sofisticata unità di elaborazione centrale controlla ogni aspetto del comportamento della vettura, integrando perfettamente sistemi dinamici e assetto per anticipare azioni ed esigenze del conducente, traducendole in una dinamica di guida perfetta. La supersportiva italiana affascina inoltre per la sua raffinata aerodinamicità, che garantisce un'esperienza di guida migliorata senza tuttavia stravolgere le linee iconiche Lamborghini.

Tramite il sistema di controllo ANIMA sono selezionabili diverse modalità di guida. In modalità STRADA, la Huracán EVO è agile e appagante, mentre in modalità SPORT diventa coinvolgente, intuitiva e adrenalinica nella guida; la modalità CORSA la rende estremamente precisa, reattiva ed esaltante, propria per gli ambienti di guida più estremi, come la pista.

La Huracán EVO è l'incarnazione perfetta del concetto di Evoluzione: precorre i tempi, ridefinendo i parametri del segmento.

Anche in questo puzzle 3D in scala 1:18, la straordinaria attenzione per i dettagli e il design accattivante sono fedeli all'originale. Grazie alle ruote girevoli, potrai trasformare il tuo salotto in una pista da corsa e renderlo una vera e propria attrazione.

De Lamborghini Huracán EVO heeft alles wat het hart van een supersportscar fanaat sneller doet kloppen. De 640 PK van de krachtige 5,2-liter V10-motor geven deze bolide een monsterlijke kracht en een overweldigend snelle acceleratie. De Lamborghini Huracán EVO trekt in 2,9 seconden op tot 100 km/u en haalt een topsnelheid van 325 km/u. Je mond valt open als je hem ziet of hoort voorbij zoeven door zijn onderscheidende en elegante ontwerp en ronkende tiencilindermotor.

Deze supersportscar biedt een keur aan innovatieve besturingsopties, zoals geavanceerde vehicle dynamic control (VDC)-technologie. De Huracán EVO is toegerust met de nieuwe achterwielbesturing van Lamborghini en een torque vectoring-systeem dat zijn magie op de vier wielen botviert. Het kloppende hart van het voertuig is een nieuwe innovatie van Lamborghini Dinamica Veicolo Integrata (LDVI): een central processing unit (CPU) die alle dynamische systemen en configuraties van de supersportscar integreert. Daarmee kan de Huracán EVO anticiperen op de volgende move en behoeften van de bestuurder. Dat vertaalt zich in een perfecte rijndynamiek.

De Italiaanse supersportscar heeft daarnaast een onderscheidend ontwerp dat blijkt geeft van aerodynamische superioriteit en een geoptimaliseerde rijndynamiek, maar met behoud van het iconische lijnenspel en het DNA van Lamborghini. De ANIMA-controller maakt het mogelijk om verschillende rijmodi te selecteren. In de STRADA-stand staat de Huracán EVO garant voor optimale wendbaarheid en rijgenot. In de SPORT-stand wordt hij speels, intuïtief en bloedspannend. In de CORSA-stand kenmerkt de Huracán EVO zich door een scherp reactievermogen en spectaculaire prestaties in extreme rijomgevingen zoals racecircuits.

De Huracán EVO is een schoolvoorbeeld van evolutie: hij loopt mijlener voor op de concurrentie en geeft een compleet nieuwe invulling aan het supersportscar-segment. De minutieuze aandacht voor detail en het tot de verbeelding sprekende ontwerp van het origineel worden weerspiegeld in deze 3D-puzzel met een schaal van 1:18. Dankzij de draaiende wielen kun je je woonkamer omtoveren in een racecircuit. Dit maakt de 3D-puzzel tot een onvervalste blikvanger in elk huis.

El Lamborghini Huracán EVO lo tiene todo para enamorar a los entusiastas de los superdeportivos. Los 640 CV del potente motor V10 de 5,2 litros aportan al coche una enorme potencia y una tremenda aceleración, que lo catapultan hasta los 100 km/h en solo 2,9 segundos y le permiten alcanzar una velocidad máxima de 325 km/h. Su distintivo y elegante diseño y el profundo sonido de su motor de diez cilindros impresionan a cualquiera que lo vea pasar zumbando.

Para la conducción de este superdeportivo se cuenta con una serie de características y funciones innovadoras, como el control dinámico de nueva generación. El Huracán EVO incorpora una nueva dirección trasera Lamborghini y un sistema de vectorización del par motor que actúa en las cuatro ruedas. El centro neurálgico del vehículo corresponde a la nueva Lamborghini Dinamica Veicolo Integrata (LDVI): una unidad central de procesamiento que controla cada aspecto del comportamiento dinámico del coche, con una integración completa de todos sus sistemas dinámicos y su configuración para anticipar el próximo movimiento y las necesidades del conductor, lo que se traduce en una dinámica de conducción perfecta.

El superdeportivo italiano también luce un diseño distintivo que define la superioridad aerodinámica y la dinámica de conducción mejorada, sin perder las emblemáticas líneas y todo el carácter de Lamborghini. Gracias al controlador ANIMA, se pueden seleccionar diferentes modos de conducción. En STRADA, el Huracán EVO es ágil y muy agradable de conducir, mientras que en SPORT se vuelve juguetón, intuitivo y fascinante. En CORSA, el Huracán EVO es rápido, reactivo y estimulante para los entornos de conducción más extremos, como los circuitos de carreras.

El Huracán EVO es la definición misma de evolución: va un paso por delante, redefiniendo los parámetros de su categoría.

En este puzzle 3D, la extraordinaria atención al detalle y el diseño emocional también son fieles al original, pero a escala 1:18. Gracias a las ruedas giratorias, puedes convertir tu salón en una pista de carreras: algo que en ningún hogar pasará desapercibido.